

ГБПОУ РК «Петрозаводский лесотехнический техникум»

Группа	МХ-21в на 12.11
Дисциплина	Инженерная графика
Преподаватель	Степанов Александр Максимович
Адрес электронной почты для отправки выполненного задания	Alexstepanov408@yandex.ru ВК на странице группы
Срок сдачи на проверку/срок изучения	К следующему занятию согласно расписания
Тема занятия	Практическая работа № 11 « Выполнение разреза детали »

Задание:

1. Изучить материал по учебнику Боголюбова на стр. 124-126, 145-151.
 2. Ответить на контрольные вопросы в учебнике на стр. 126.
 3. Выполнить работу на формате А4 согласно образца.
 4. Заполнить основную надпись.
 5. Предъявить работу в электронном виде преподавателю для проверки.
 6. После проверки работы распечатать её и предъявить преподавателю в письменном виде для получения оценки.
 7. Подготовить для сдачи преподавателю все не сданные работы .
- При отсутствии домашнего компьютера разрешается выполнять работы в ручном режиме с соблюдением всех требований ЕСКД.

Указания:

Выбрать деталь по номеру варианта.

Выполнить две прямоугольные проекции детали .

Рассечь условно деталь плоскостью и начертить разрез детали .

Проставить все размеры.

Заполнить основную надпись.

Проставляем свой код специальности , № группы, № работы, № варианта, 2020 год и ОО (очное отделение)

Указания:

Левую часть детали оставляем без изменения.

На правой части все невидимые линии станут видимыми.

Находим в обозначениях операцию штриховка и создаём её на разрезе только там, где в разрез попал материал детали.

ПР 35.02.03 24 06 №В 2020 00

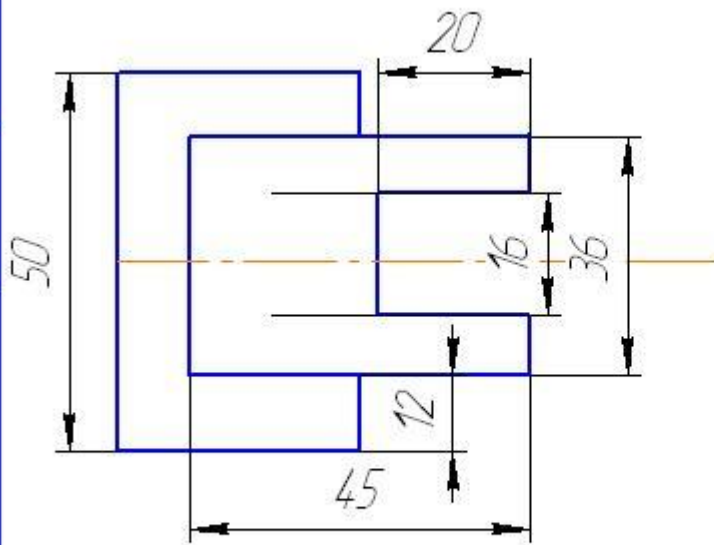
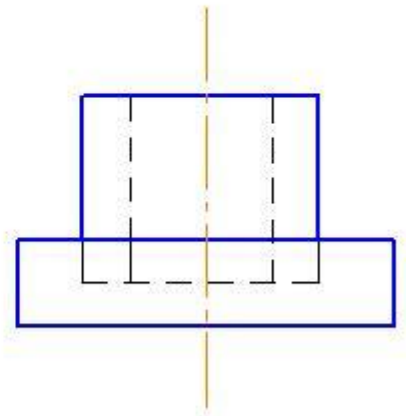
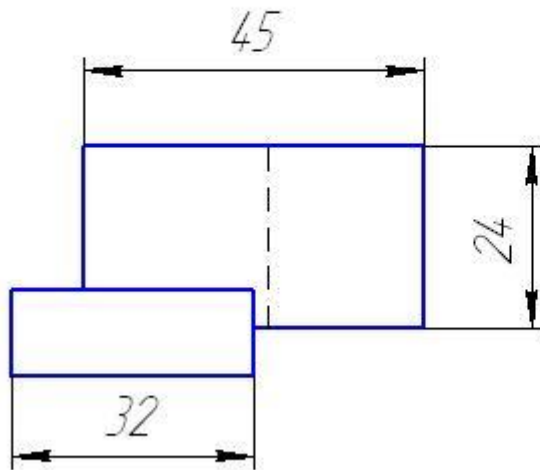

Изм.	Лист	№ док-м.	Подп.	Дата

ПР 35.02.03 24 06 №В 2020

Прямоугольные проекции детали

Лит. Масса

У

0,1

ПР 35.02.12 28 XX 2020 00

Перв. поимен.

Изометрия

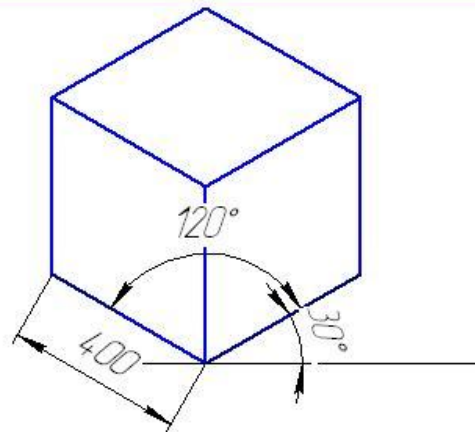

Стор. №

Диметрия

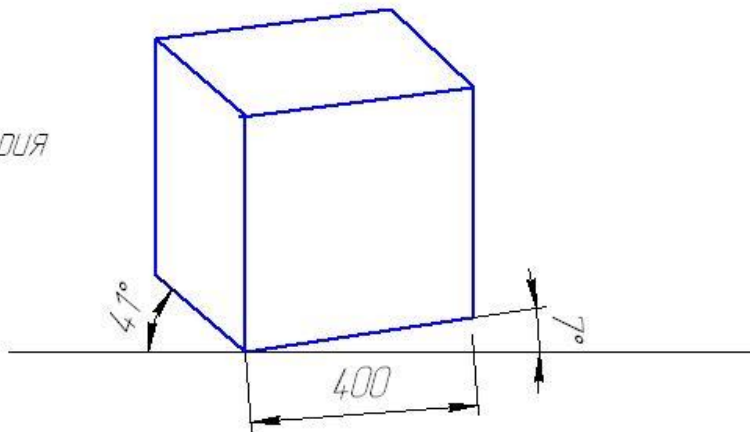

Подп. и дата

Фронтальная

диметрия

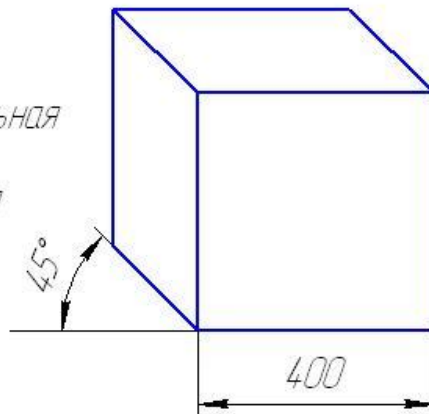

Взам. инв. №

Подп. и дата

ПР 35.02.12 28 XX 2020 00

Изм.	Лист	№ док-м.	Подп.	Дата
Разраб.		Иванова		
Пров.		Степанов		
Т.контр.				
Н.контр.				
Утв.				

АксонOMETрические проекции

Лит.	Масса	Масштаб
у		1:10
Лист	Листов 1	
ГБЛОУ РК ПЛТТ зр. СП-28		

Копировал

Формат А4

ПР 35.02.03 24 08 XX 2020 00

Перв. поимен.

Стор. №

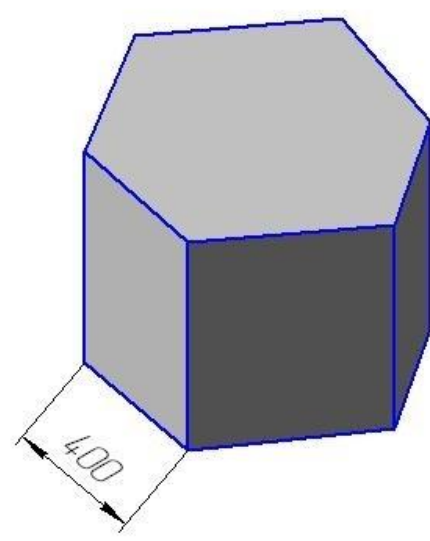
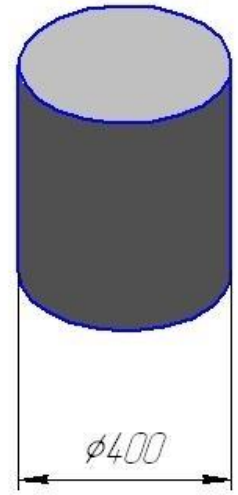
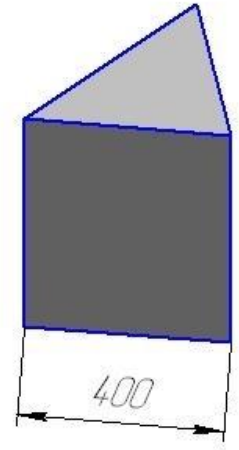
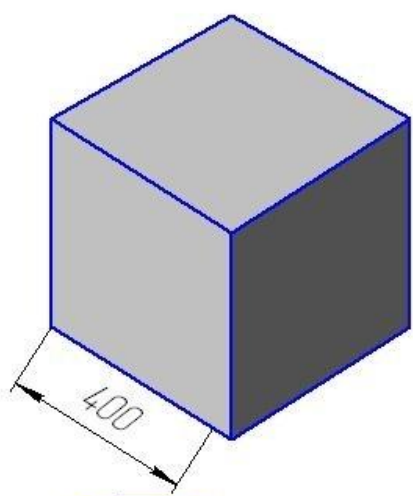

Подп. и дата

Инд. № дробл.

Взам. инв. №

Подп. и дата

Инд. № подл.

Изм.	Лист	№ док-м.	Подп.	Дата
Разраб.	Иванов			
Пров.	Степанов А.М.			
Т.контр.				
И.контр.				
Утв.				

ПР 35.02.03 24 08 XX 2020 00

Объемное изображение тел

Лит.	Масса	Масштаб
у		1:10
Лист	Листов 1	

ГБПОУ РК ПЛТТ гр. ТЛ-24

Копировал

Формат А4

КР13.02.11 16 02 ХХ02 2018 30

Перв. измен.

Справ. №

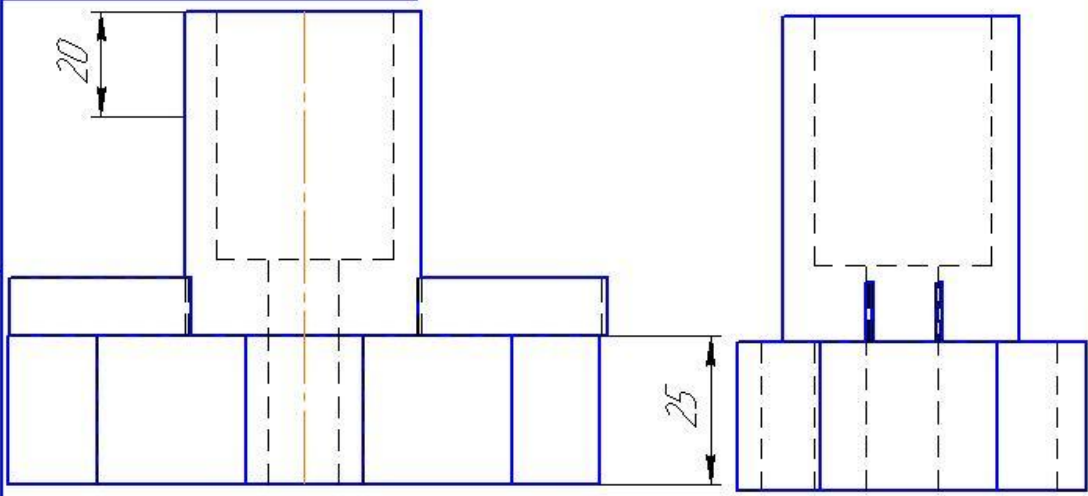

Подп. и дата

Инд. № дробл.

Взам. инв. №

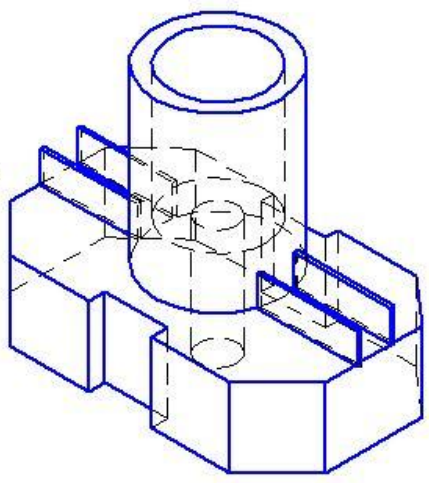
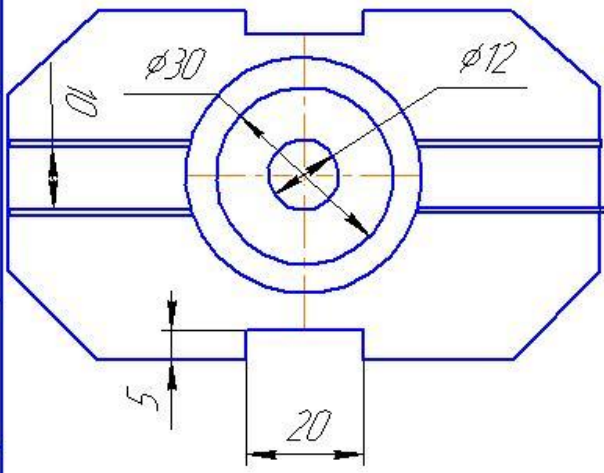

Подп. и дата

Инд. № подл.

Изм.	Лист	№ док-м.	Подп.	Дата
Разраб.	Иванов			
Пров.	Степанов			
Т.контр.				
Н.контр.				
Утв.				

КР13.02.11 16 02 ХХ02 2018 30

Комплексный чертеж детали

Лист	Масса	Масштаб
	1,32	1:1
Лист	Листов 1	

Сталь 10 ГОСТ 1050-2003

П/ЛТТ гр.16

Копировал

Формат А4

ПР 23.02.04 21 10 40 2019 00

Перв. измен.

Справ. №

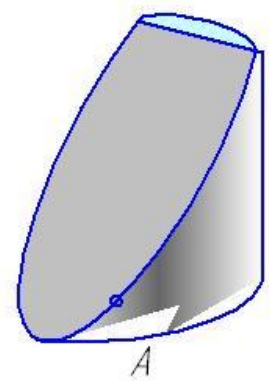
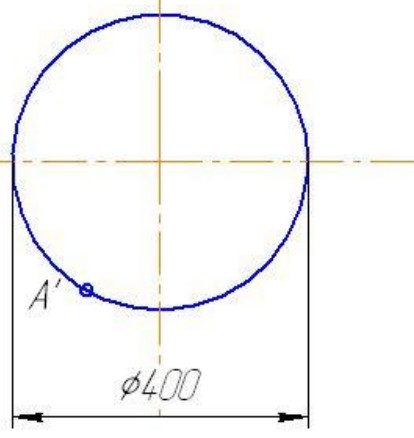
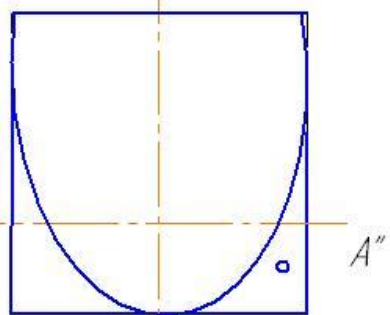
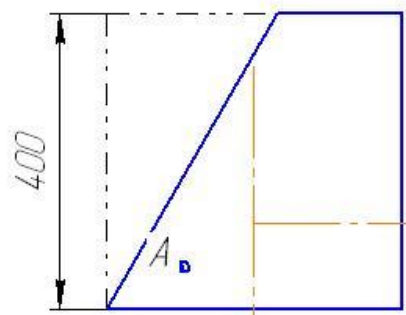

Подп. и дата

Инд. № дробл.

Взам. инв. №

Подп. и дата

Инд. № подл.

ПР 23.02.04 21 10 40 2019 00

Изм.	Лист	№ док-м.	Подп.	Дата
Разраб.		Иванов		
Пров.		Степанов		
Т.контр.				
Н.контр.				
Утв.				

Сечение цилиндра плоскостью

Лист	Масса	Масштаб
у	2,1	15
Лист	Листов 1	

СЧ 12-32 ГОСТ 14.12-2003

П/ТТ гр.ЭМ-21

Копировал

Формат А4

ПРОСТЫЕ РАЗРЕЗЫ

Упражнение 38

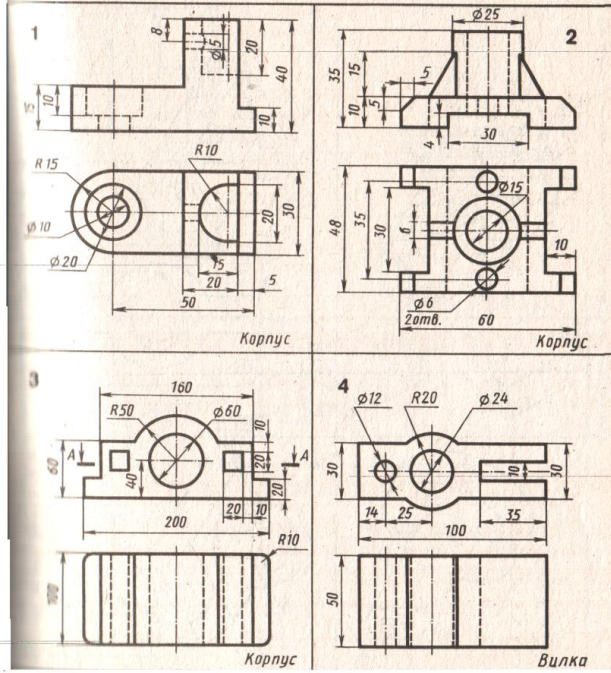

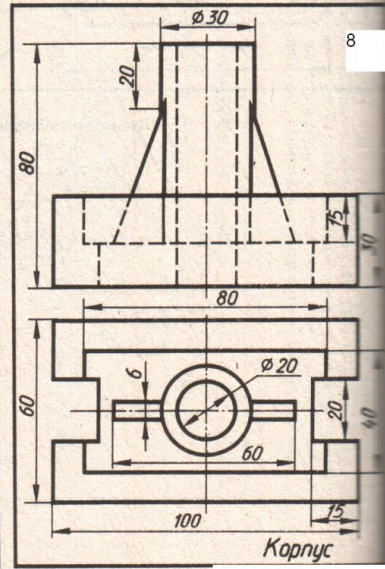
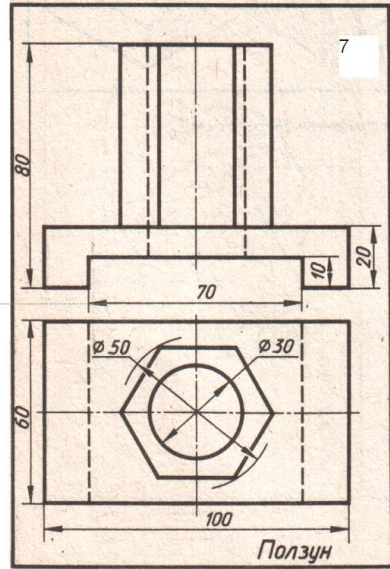
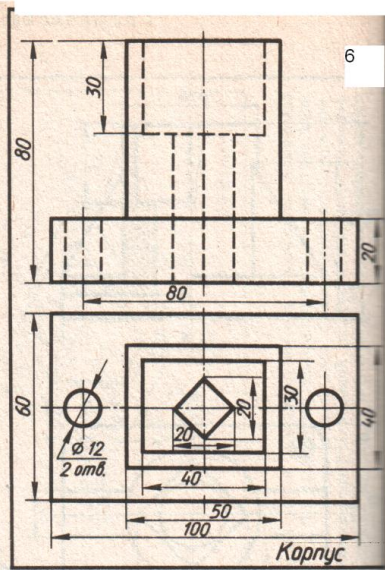
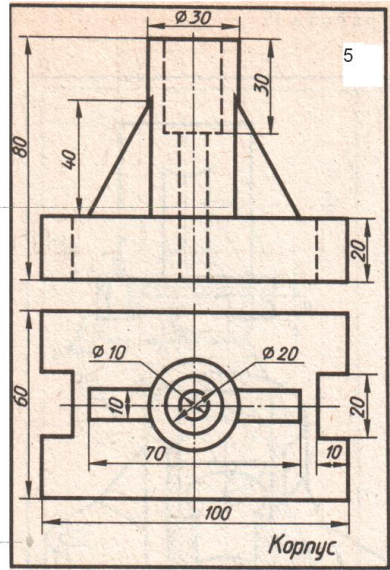

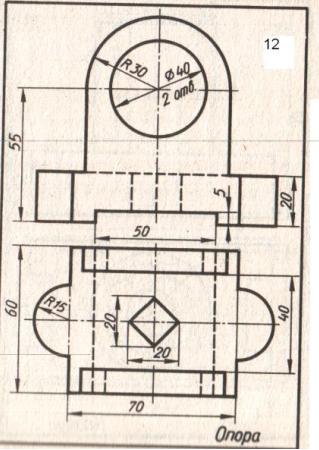
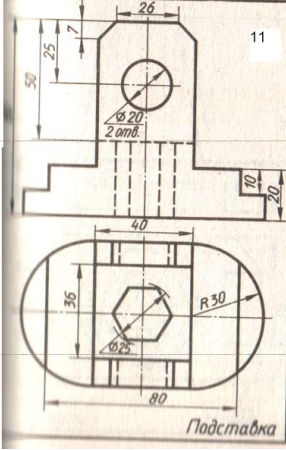
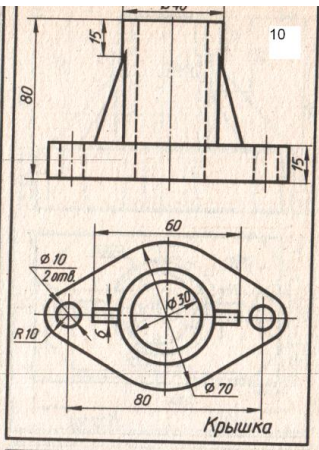
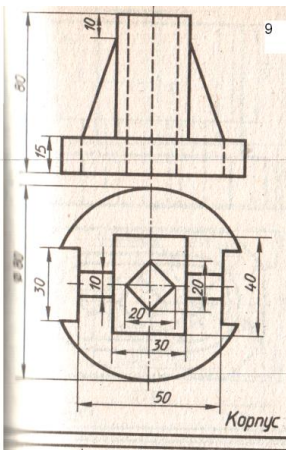

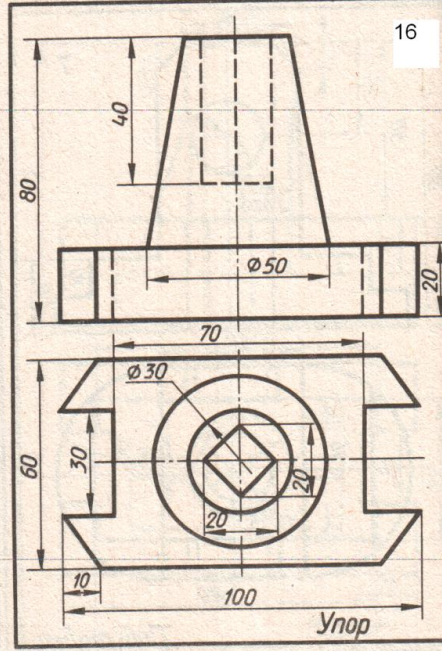
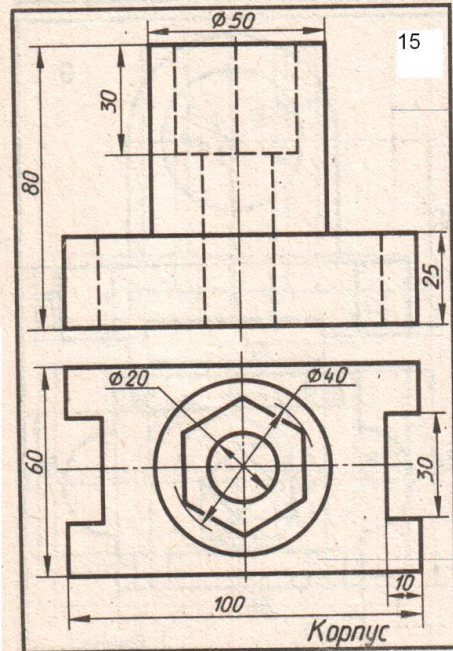
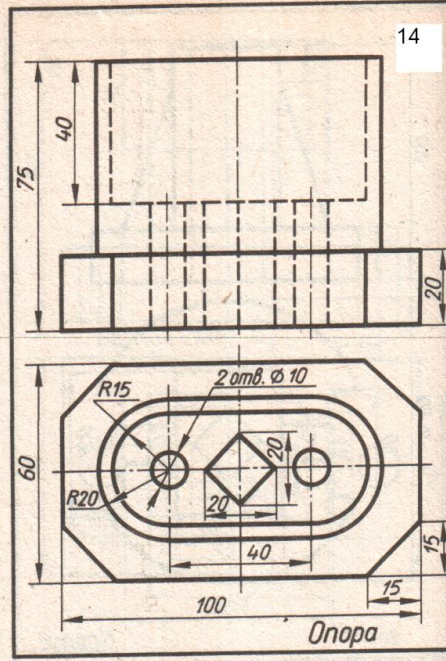
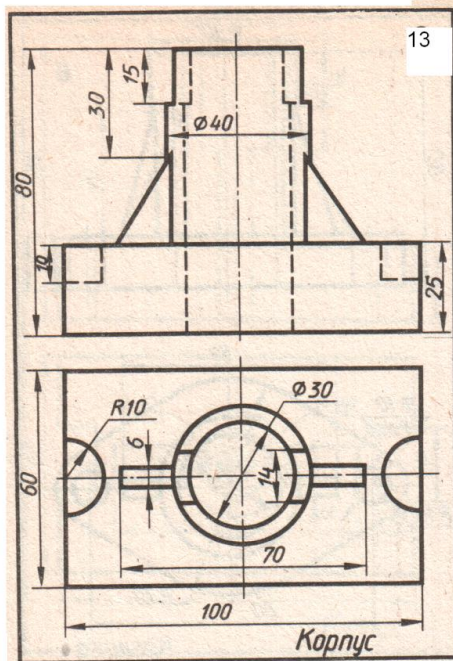

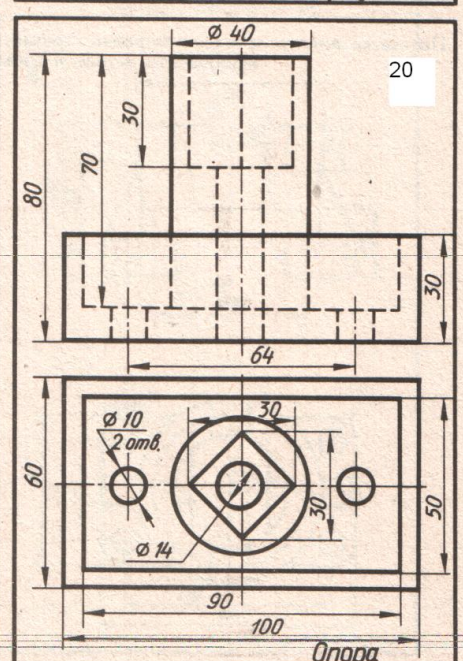
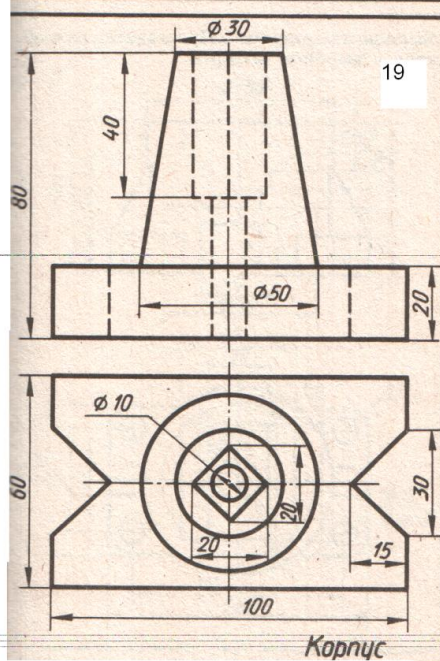
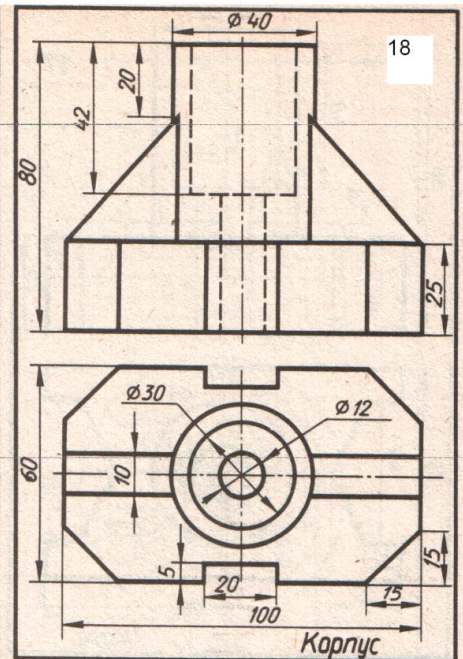
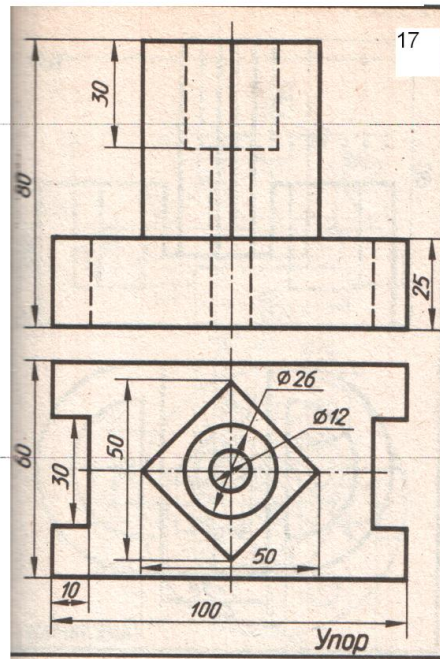

Образец выполнения ПР 11 «Выполнение разреза детали»

Перв. признак	<div style="border: 1px solid black; padding: 2px; display: inline-block;"> ПР 35.02.03 24 11 ХХ 2020 00 </div>		
Строч. №			
Подп. и дата			
Взам. инв. №	Инв. № дробл.	ПР 35.02.03 24 11 ХХ 2020 00	
Подп. и дата	Выполнение разреза детали		
Инв. № подл.	Изм.	Лист	№ док.им.
Утв.	Разраб.	Иванов	Подп.
	Пров.	Степанов	Дата
	Т.контр.		
	Н.контр.		
	Утв.		
Сталь Ст.3 ГОСТ 380-2003		Лист	Масса
Копировал		Лист	Масштаб
Формат А4		11	1

